

LEGENDA SÍTÍ:

OZN.	POPIS
—	NTL PLYNOVOD
—	VEŘEJNÝ VODOVOD PVC DN 300
—	SPLAŠKOVÁ KANALIZACE PVC DN 300
—	DEŠŤOVÁ KANALIZACE PVC DN 300
—	NADZEMNÍ VEDENÍ NÍZKÉHO NAPĚTÍ

LEGENDA PŘÍPOJEK A VNITROAREÁLOVÉHO ROZVODU:

OZN.	POPIS
—	NTL PLYNOVOD
—	VODOVOD DN 50 x 4,6
—	SPLAŠKOVÁ KANALIZACE PVC KG DN 150
—	DEŠŤOVÁ KANALIZACE PVC KG DN 150
—	PODZEMNÍ VEDENÍ NÍZKÉHO NAPĚTÍ

LEGENDA TERÉNNÍCH ÚPAV:

OZN.	POPIS
—	PARKOVACÍ MÍSTO
—	MÍSTO PRO ULožENÍ KOMUNÁLNÍHO ODPADU
—	ZATRAVNĚNÁ PLOCHA
—	SPORTOVNÍ PLOCHA TARTANOVÉHO TYPU
—	POJIZDNÁ PLOCHA, ASFALT

LEGENDA ZNAČEK:

OZN.	POPIS
HUB	HLAVNÍ UZÁVĚR PLYNU BUDOVY
HUP	HLAVNÍ UZÁVĚR PLYNU
VŠ	VODOMĚRNÁ SÁCHTA AS-VODO AS 1300X1800X180, POKLÓP 800X800 mm
RS	REVIZNÍ PLOŠTĚVÁ SÁCHTA Ø800, PP, POKLÓP 1,5t
—	NOVĚ VYSAZENÝ STROM
—	NOVÝ PLOT V MAJETKU INVESTORA STAVBY
▲	HLAVNÍ VSTUP DO OBJEKTU
▲	VEDLEJŠÍ VSTUP DO OBJEKTU
▲	VSTUP NA VENKOVNÍ TRIBUNU

ZAMĚŘENÍ BUDOVY POD SOUŘADNICEMI:

OZN.	SOUŘADNICE X	SOUŘADNICE Y	PT	UT
1	600522.59	1160109.69	277,77	278,51
2	600556.74	1160144.12	277,43	278,51
3	600514.52	1160101.02	277,55	278,51
4	600526.19	1160106.28	277,74	278,51
5	600541.87	1160095.46	277,83	278,51
6	600587.96	1160136.45	277,65	278,51
7	600514.44	1160102.91	277,83	278,51
8	600524.56	1160107.74	277,83	278,51

DOPLŇUJÍCÍ INFORMACE:
 TENISOVÁ HALA: 1NP, 2NP
 ŽÁZEMÍ: OBVODOVÝ PLÁŠŤ ZDĚNÝ, NOSNÁ KONSTRUKCE BETONOVÁ
 HALA: OBVODOVÝ PLÁŠŤ VÍCEKRYTÝ, NOSNÁ KONSTRUKCE
 LAMELOVÉ VAZNIKY
 STŘECHA: ŽÁZEMÍ PLOCHA, HALA SVAŽITÁ, MAX. VÝŠKA +13,150
 PLOCHA STAVEBNÍHO POZEMKU: 16 000 m²
 ZASTAVĚNÁ PLOCHA: 1 772,11 m²
 ZPŮSOBNÁ PLOCHA: 7 265,52 m²
 POČET PARKOVACÍCH MÍST: PARKOVIŠTĚ 1 74 MÍST Z TOHO 4 MÍSTA PRO INVALIDY, PARKOVIŠTĚ 2 36 MÍST Z TOHO 0 MÍST PRO INVALIDY

OZN. ZMĚNY	PŘEDMĚT ZMĚNY	ZMĚNU PROVEDL	PODPIS	DATA

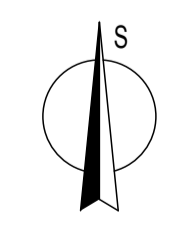
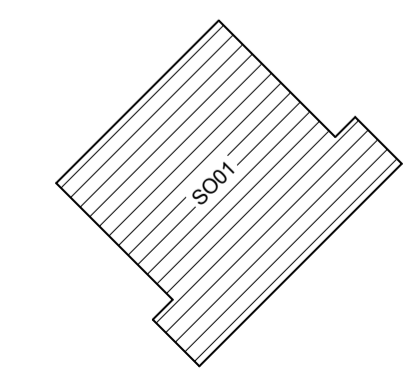

0,000 = 278,95 m n.m., B.p.v. / SOUŘADNICOVÝ SYSTÉM S-JTSK

DRUH PRÁCE	DIPLOMOVÁ PRÁCE	VYSOKÉ UČENÍ TECHNICKÉ V BRNĚ FAKULTA STAVEBNÍ ÚSTAV POZEMNÍHO STAVITELSTVÍ
VYPRACOVAL	Matěj Machač	
VEDOUČÍ PRÁCE	Ing. Lukáš Daněk, Ph.D.	FORMÁT
STAVEBNÍK	Milan Roštlapil, Svitavská 33, 450 02 Praha	
MÍSTO STAVBY	Holostěvy - Pízeň, kat. území Holostěvy, parc. č. 7852/16	DATUM
NÁZEV STAVBY	SPORTOVNÍ CENTRUM	05/2015
STAVEBNÍ OBJEKT	SO 01 SPORTOVNÍ CENTRUM	STUPEŇ PD
ČÁST	SITUAČNÍ VÝKRESY	DPS
OBSAH:	KOORDINAČNÍ SITUACE	MĚŘÍTKO
		1:800
		Č. VÝKRESU
		C.2